

Г Р А Ф И Ч К И Д Е О

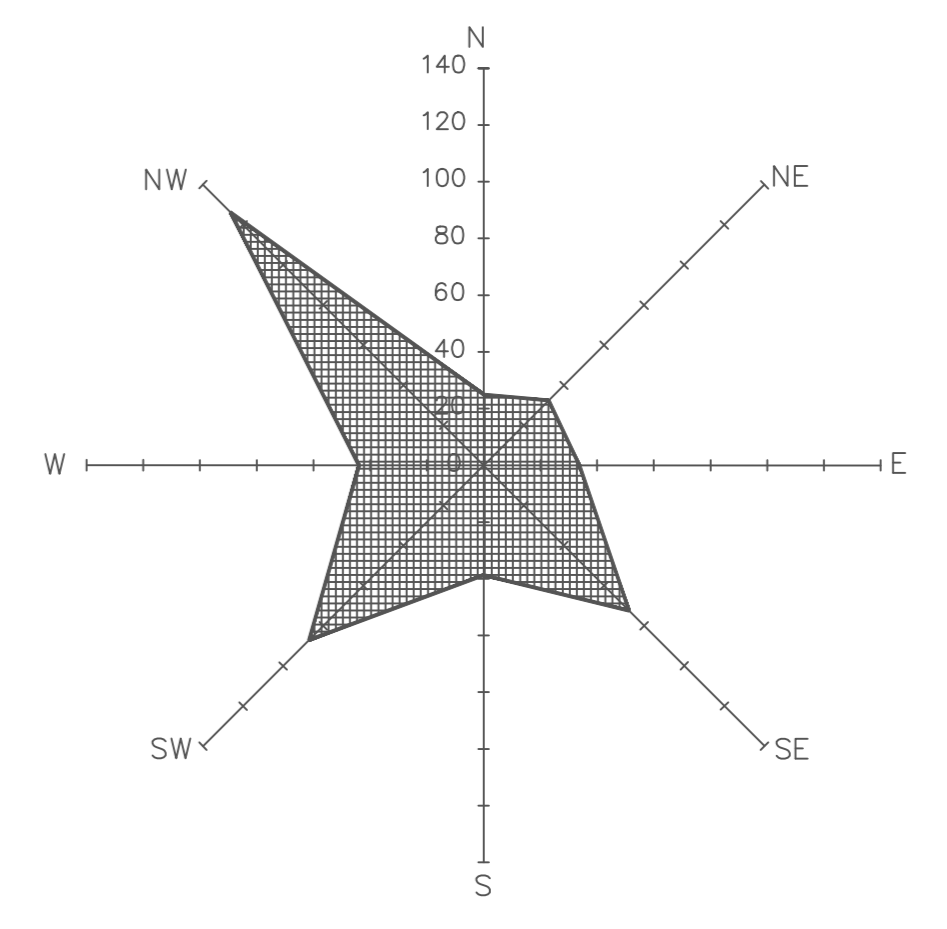
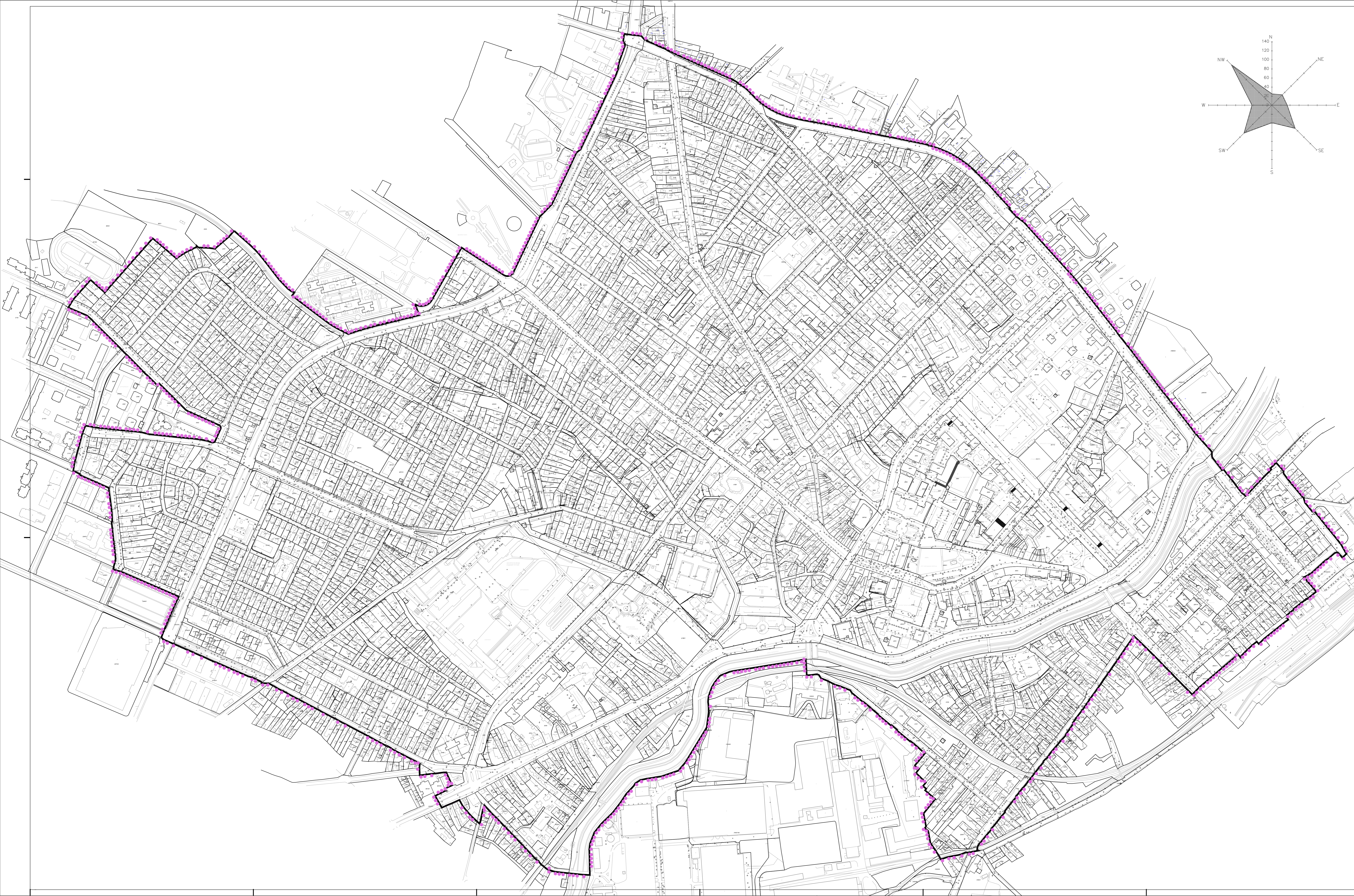
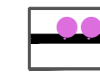
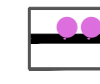

ГРАД КРАГУЈЕВАЦ

ЛЕГЕНДА

 Граница обухвата Друге измене и допуне Плана генералне регулације "Центар - Стара варош" у Крагујевцу
 Граница обухвата Друге измене и допуне Плана генералне регулације "Центар - Стара варош" у Крагујевцу

ДРУГА ИЗМЕНА И ДОПУНА ПЛАНА ГЕНЕРАЛНЕ РЕГУЛАЦИЈЕ "ЦЕНТАР - СТАРА ВАРОШ" У КРАГУЈЕВЦУ

 ЈП "УРБАНИЗАМ" - КРАГУЈЕВАЦ ЈП за изградњу, одржавање и експлоатацију комуналне инфраструктуре у Крагујевцу	
ГРАД КРАГУЈЕВАЦ Градска управа за развој и инвестиције Јавно предузеће "УРБАНИЗАМ" - Крагујевац	
КАТАСТАРСКА ПОДЛОГА СА ГРАНИЦОМ ОБУХВАТА СА ОРТО-ФОТО ПОДЛОГОМ	
ИЗВОЈИСТОР И АУТОМАТИЗОВАНО ОРИГИНАЛ НАЗИВ ПЛАНА/ОС ПУНИЦА	ГРАД КРАГУЈЕВАЦ "ПРЕДНА РЕВИЗИЈА" ДИГИТАЛНИ НАЗИВ ПЛАНА/ОС ПУНИЦА
УРБАНИСТА ПРОЈЕКТОР И.Д. ДИРЕКТОРА ПРАВИЛНИК/ОС/ОП	Милош Тривић, дип.инж.арх. Иван Станић, дип.инж.арх. 01 ЛИСТА 01 ДАТУМ XII 2025 ШКАЛА 1:2000

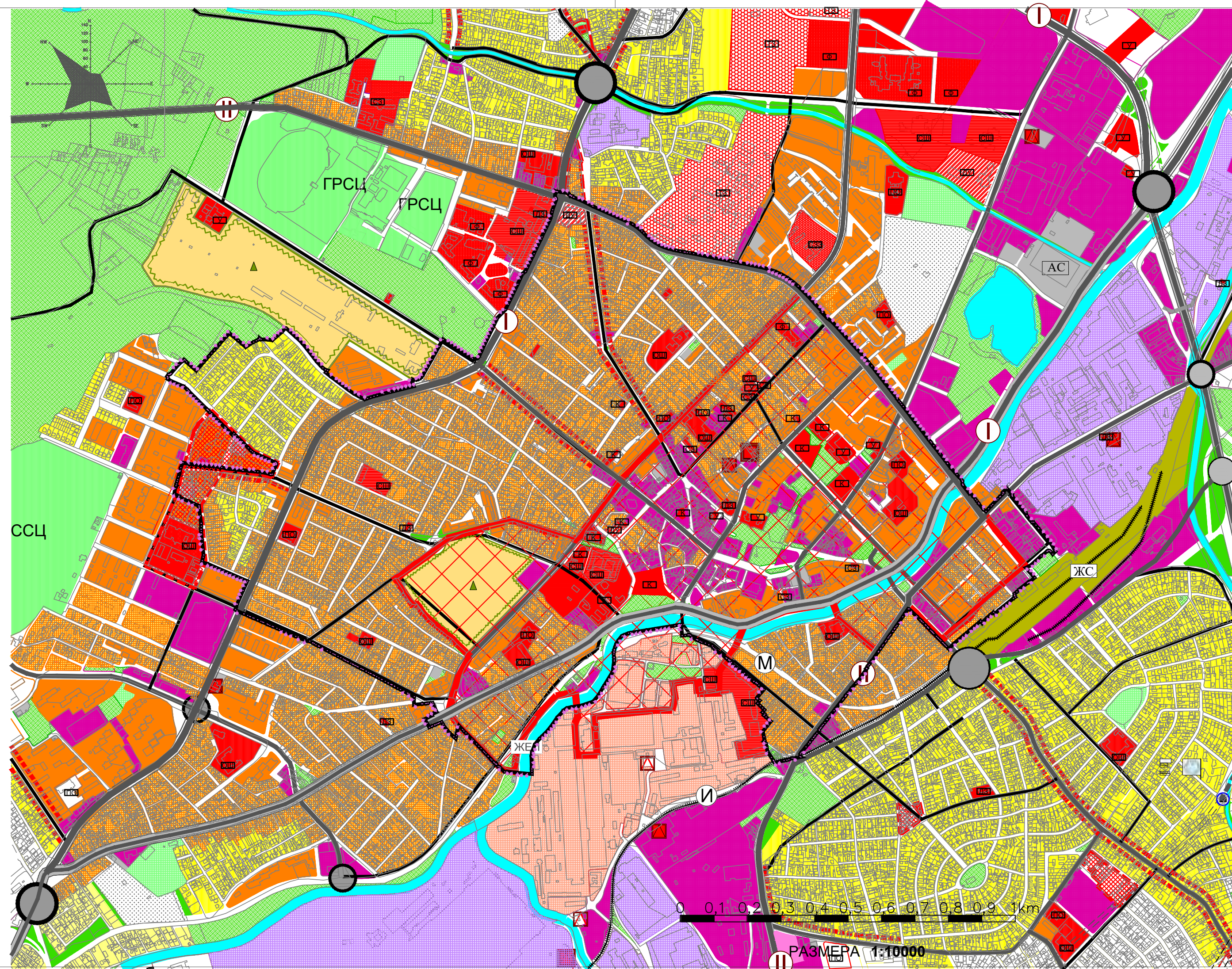



ГРАД КРАГУЈЕВАЦ

ЛЕГЕНДА:

- ГРАНИЦА ДРУГЕ ИЗМЕНЕ И ДОПУНЕ ПЛАНА ГЕНЕРАЛНЕ РЕГУЛАЦИЈЕ "ЦЕНТАР-СТАРА ВАРОШ"**
- ГРАЂЕВИНСКО ПОДРУЧЈЕ**
- ЈАВНЕ НАМЕНЕ**
- ОБРАЗОВАЊЕ И ВАСПИТАЊЕ**
- ОСНОВНО ОБРАЗОВАЊЕ
 - СРЕДЊЕ ОБРАЗОВАЊЕ
 - ВИСОКО ОБРАЗОВАЊЕ И НАУКА
 - ПРЕДШКОЛСКО ОБРАЗОВАЊЕ
 - СТУДЕНТСКИ И УЧЕНИЧКИ СТАНДАРД
- ЗДРАВСТВО**
- ПРИМАРНА ЗДРАВСТВЕНА ЗАШТИТА
- СОЦИЈАЛНА ЗАШТИТА**
- СОЦИЈАЛНА ЗАШТИТА
- КУЛТУРА**
- КУЛТУРА
- УПРАВА**
- УПРАВА И АДМИНИСТРАЦИЈА
 - ПОСЕБНА НАМЕНА
- ЗЕЛЕНИЛО**
- ПАРКОВИ, СКВЕРОВИ И ДРУГО ЈАВНО ЗЕЛЕНИЛО
 - ЗАШТИТНО ЗЕЛЕНИЛО
- ИНФРАСТРУКТУРА - МРЕЖА И ОБЈЕКТИ**
- ДРЖАВНИ ПУТ ПРВОГ РЕДА
 - ОСТАЛЕ ГРАДСКЕ МАГИСТРАЛЕ - постојеће
 - ОСТАЛЕ ГРАДСКЕ МАГИСТРАЛЕ - планирано
 - ГРАДСКЕ САОБРАЋАЈНИЦЕ
 - САБИРНЕ САОБРАЋАЈНИЦЕ
 - САОБРАЋАЈНИ ОБЈЕКТИ, ТЕРМИНАЛИ И ОБЈЕКТИ ИНФРАСТРУКТУРЕ
 - РЕГУЛАЦИЈА ВОДОТОКА
 - ПОСТОЈЕЋА ТС 400/110kV
 - ПОСТОЈЕЋА ТС 110/x kV
- ОСТАЛЕ НАМЕНЕ**
- СТАНОВАЊЕ**
- A.1. - ВИШЕПОРОДИЧНО СТАНОВАЊЕ У ЗОНАМА ВИСОКИХ ГУСТИНА
 - A.2. - ПОРОДИЧНО СТАНОВАЊЕ У ЗОНАМА ВИСОКИХ ГУСТИНА
 - Б.1. - ПОРОДИЧНО СТАНОВАЊЕ У ЗОНАМА СРЕДЊИХ ГУСТИНА
- КОМЕРЦИЈАЛНИ САДРЖАЈИ И ЦЕНТРИ**
- КОМЕРЦИЈАЛНИ САДРЖАЈИ
 - ГЛАВНИ ГРАДСКИ ЦЕНТАР
 - ЛОКАЛНИ ЦЕНТАР
 - ЛИНИЈСКИ ЦЕНТАР

ДРУГА ИЗМЕНА И ДОПУНА ПЛАНА ГЕНЕРАЛНЕ РЕГУЛАЦИЈЕ "ЦЕНТАР - СТАРА ВАРОШ" У КРАГУЈЕВЦУ

 <p>ЈП "УРБАНИЗАМ" - КРАГУЈЕВАЦ</p> <p>Ул. Краља Петра I бр. 23 тел: 034/306-600 (централа) ПИБ: 101577522</p> <p>34000 Крагујевац факс: 034/335-252 Маг. бр.: 07169862</p> <p>www.urbanizam.co.rs e-mail: office@urbanizam.co.rs</p>	<p>ГРАД КРАГУЈЕВАЦ, Градска управа за развој и инвестиције</p>	
	<p>Јавно предузеће "УРБАНИЗАМ" - Крагујевац</p>	
<p>ИНВЕСТИТОР И НАРУЧИЛАЦ</p>	<p>ГРАД КРАГУЈЕВАЦ, Градска управа за развој и инвестиције</p>	
<p>ОБРАЂИВАЧ</p>	<p>Јавно предузеће "УРБАНИЗАМ" - Крагујевац</p>	
<p>НАЗИВ ГРАФИЧКОГ ПРИЛОГА</p>	<p>ИЗВОД ИЗ ГЕНЕРАЛНОГ УРБАНИСТИЧКОГ ПЛАНА КРАГУЈЕВАЦ 2030 - ПЛАНИРАНА НАМЕНА ПОВРШИНА</p>	
<p>ОДГОВОРНИ УРБАНИСТА</p>	<p>Наташа Ивановић, дипл.инж.арх. Наташа Матовић, дипл.инж.арх.</p>	
<p>УРБАНИСТА</p>	<p>Мирјана Ћирић, дипл.инж.арх.</p>	
<p>ИЗВРШНИ ДИРЕКТОР</p>	<p>Иван Станковић, дипл.граф.инж.</p>	
<p>В.Д. ДИРЕКТОРА</p>		
<p>ГРАФИЧКИ ПРИЛОГ БР.</p>	<p>02</p>	<p>БРОЈ ЛИСТА 01</p>
		<p>ДАТУМ VI 2025.</p>
		<p>РАЗМЕРА 1:10000</p>



РАЗМЕРА 1:10000

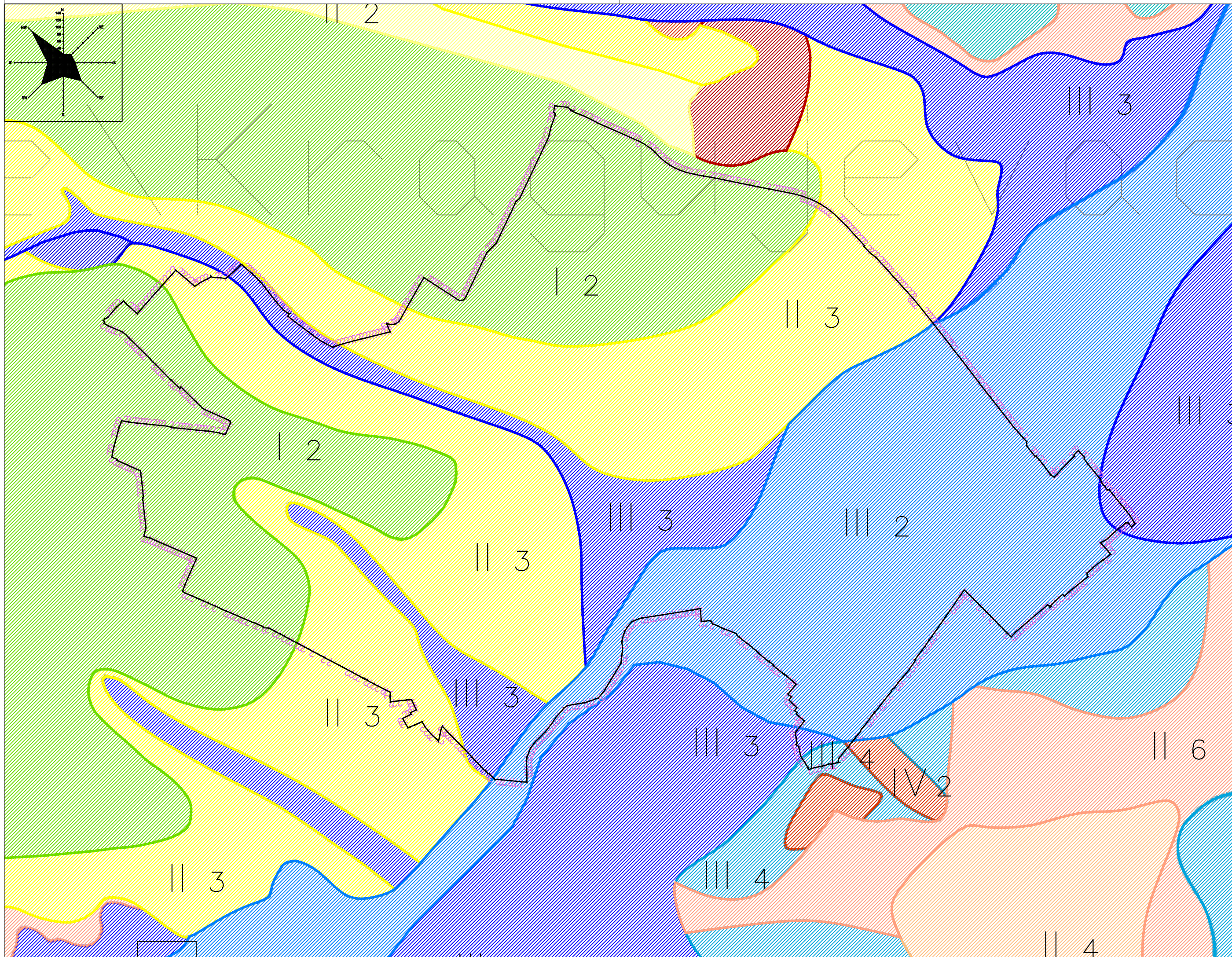

- ГРАНИЦА ОБУХВАТА ПЛАНА**
- ПОДРЕЈОН I - 2** Терени зарављених гребена и падина блажих нагиба до 5 степени, изграђени од слабо окамењених стена - пешчара, лапора и конгломерата неогеног комплекса (шарена серија), са добро консолидованим глинама и лапоровитим глинама у површинском делу, дебљине 2,0-7,0м.Ниво воде код ових терена је на већој дубини од 4,0м. Прилоком израде ископа дубине преко 2м. потребно је заштитити исте од могућег зарушавања. Услови рада у овом подрејону су бољи него у претходном подрејону и могућа је примена механизације.
- ПОДРЕЈОН II - 3** Терени блажег нагиба до 10° изграђени од дебелих застора делувијално-полувијал седимената 5,0-10,0м и умерене плавинске лепезе, изграђене од грубозрног материјала - облутца, шљункова и пескова са прашинама и глинама у . Ниво подземне воде је променљив од 2,0-6,0 м, а материјал од којих су изграђени је променљивих геомеханичких карактеристика. Изградња објеката у овом подрејону условљава детаљније разматрање планиране микролокације због променљиве дубине до нивоа подземне воде и због појаве бубрења код делувијално - полувијалних седимената. Изградња тежих и већих објеката захтева детаљне геостатичке прорачуне смислу постизања потребне носивости и спречавања евентуалних штетних деформација неравномерног слегања.
- ПОДРЕЈОН III - 2** Терени широких алувијалних равни доњих токова река (Лепенице и Угљешнице) углавном изван утицаја савремених токова. Израђени су од прашинастих глина и шљункова, дебљине 7- 10м, у чијој се подини налазе, већ недеформабилне до слабо деформабилне слабо окамењене стене.Ниво подземне је високог од 1,0 - 4,0,м али су могућа колебања. Услови рада у овим стенама су ручно и машински а учинци добри. Да би постигли добру носивост потребно је изабрати адекватну темељну стопу и дубину фундација (израда шљунчаних тампона, фундација на шиповима, самцима и сл.) Избором скелетне конструкције, изградња шљунчаних тампона, могу регулисати неравномерна слегања објеката.То приликом ископа за темељне јаме треба водити рачуна о нивоу подземне воде и начину за њихово дренажање или црпљење из ископа. регулисање токова.
- ПОДРЕЈОН III - 3** Терени алувијалних равни Грошнице , Ждраљице и Ердике реке, Дивостински поток са притокама, који могу бити бујичног карактера и активне плавинске лепезе изградње од грубозрног материјала - облутца, шљункова и пескова, са глинама у повлати.То су периодично плављени терени,а материјал од којих су изграђени је несортиран и променљивих геомеханичких карактеристика и склон даљем преталожењу. Изградња објеката у овом подрејону условљава детаљније разматрање планиране микролокације због променљиве воде и због појаве локалног подпојављивања.Изградња тежих и већих објеката захтева детаљне геостатичке прорачуне у смислу постизања потребне носивости и спречавања евентуалних штетних деформација због неравномерног слегања, као и обавезно регулисање токова.

ЛЕГЕНДА:

- ПОДРЕЈОН III - 4** Терени благог нагиба изграђени од комплекса неvezаних и vezаних неокамењених стена и vezаних слабоокамењених стена: глине, пескови, шљункови, лапори, пешчари конгломерати, са делувијалним прашиноста- псковитим глинама у повлати дебљине 2,0м. Ово су терени издвојени на карти као нестабилне падине или зоне на којима егзистирају умиреним клизиштима. Ниво воде је од 0,1- 4,0м. од површине терена. На појединим деловима терена умирена клизишта захватају читаве падине од врха гребена до ерозивне базе. Коришћење простора захтева детаљније истраживања уз очекивање значајних мера санације. Свако неадекватно засецање падина може активирати процес клизања и угрозити материјална добра.
- ПОДРЕЈОН IV - 2** Терени активних клизишта са спорим дејством и есплозивним активним клизиштима дубине преко 5,0м. у теренима израђеним од неогених пескова, глина, лапоровитих глина и лапора. Ова клизишта захтевају и читаве челенке сталних и повремених токова или читаве долине стране, површина им је често више хектара, а дубина од 10-15м. Ове терене је тешко и најчешће неекономично санирати, најбоље је избегавати при планирању насеља и појединачних објеката. У случају да је поједине делове терена неопходно користити за изградњу како стамбених тако и линијских објеката, потребно је поставити мрежу за осматрање пре извођења детаљна инжењерскогеолошких истраживања у циљу дефинисања динамике кретања, вектора померања, облика клизне равни и дубине кретаног материјала, да би санација клизишта била што успешнија.

ДРУГА ИЗМЕНА И ДОПУНА ПЛАНА ГЕНЕРАЛНЕ РЕГУЛАЦИЈЕ "ЦЕНТАР - СТАРА ВАРОШ" У КРАГУЈЕВЦУ

ЈП "УРБАНИЗАМ" - КРАГУЈЕВАЦ	
Ул. Краља Петра I бр. 23 34000 Крагујевац www.urbanizam.co.rs тел: 034/306-600 (централна) факс: 034/335-252 e-mail: office@urbanizam.co.rs ПИБ: 101577522 Мат. бр. 07165862	
ИНВЕСТИТОР И НАРУЧИЛАЦ	ГРАД КРАГУЈЕВАЦ, Градска управа за развој и инвестиције
ОБРАЂИВАЧ	Јавно предузеће "УРБАНИЗАМ" - Крагујевац
НАЗИВ ГРАФИЧКОГ ПРИЛОГА	Извод из геолошке подлоге за генерални урбанистички план Крагујевац 2015
ОДГОВОРНИ УРБАНИСТА	Наташа Ивановић, дипл.инж.арх. Наташа Матовић, дипл.инж.арх.
УРБАНИСТА	
ИЗВРШНИ ДИРЕКТОР	Мирјана Ћирић, дипл.инж.арх.
В.Д ДИРЕКТОРА	Иван Станковић, дипл.грађ.инж.
ГРАФИЧКИ ПРИЛОГ БР.	04 БРОЈ ЛИСТА 01 ДАТУМ VI 2025 РАЗМЕРА 1:10000



ЛЕГЕНДА:

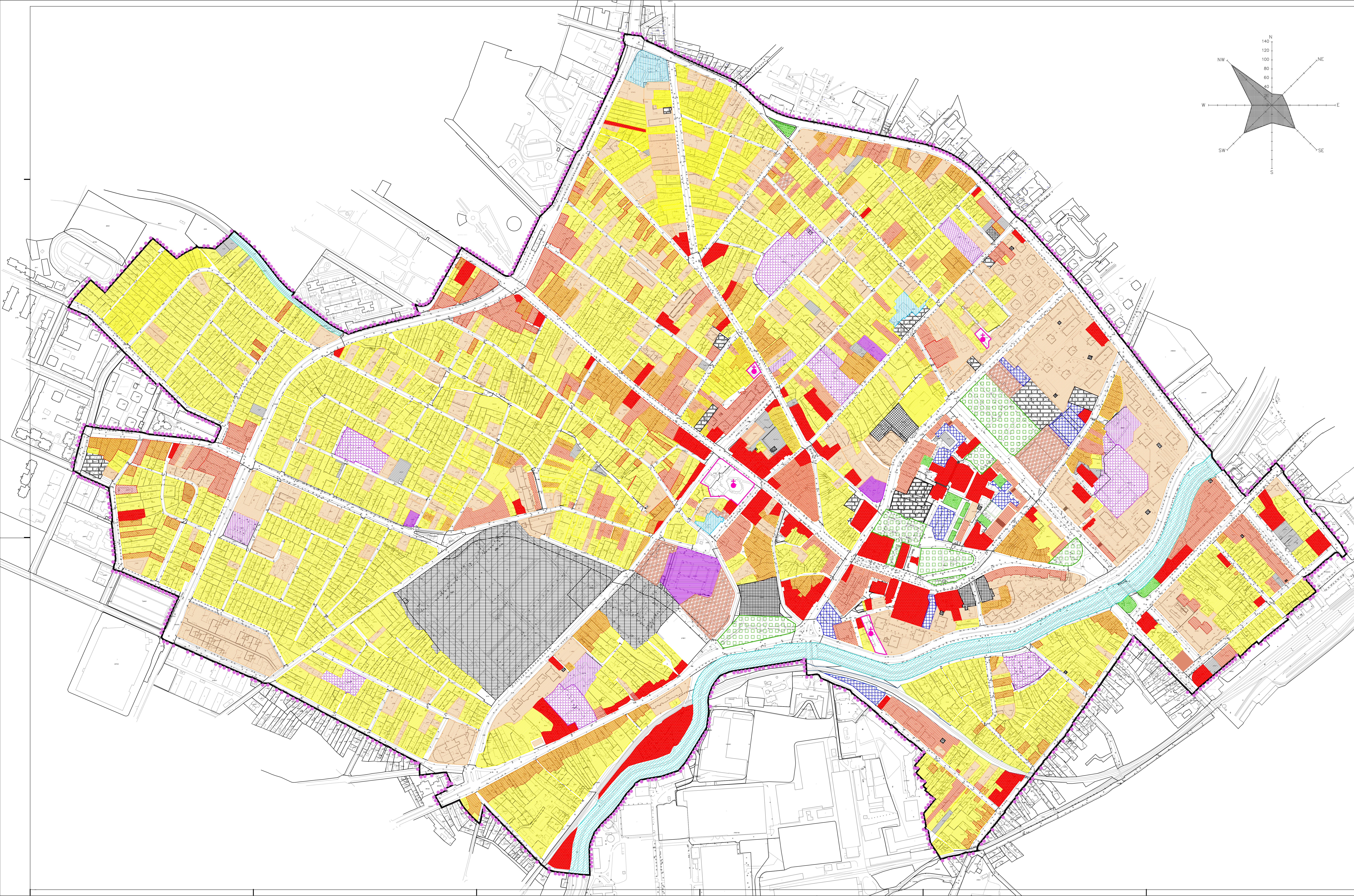
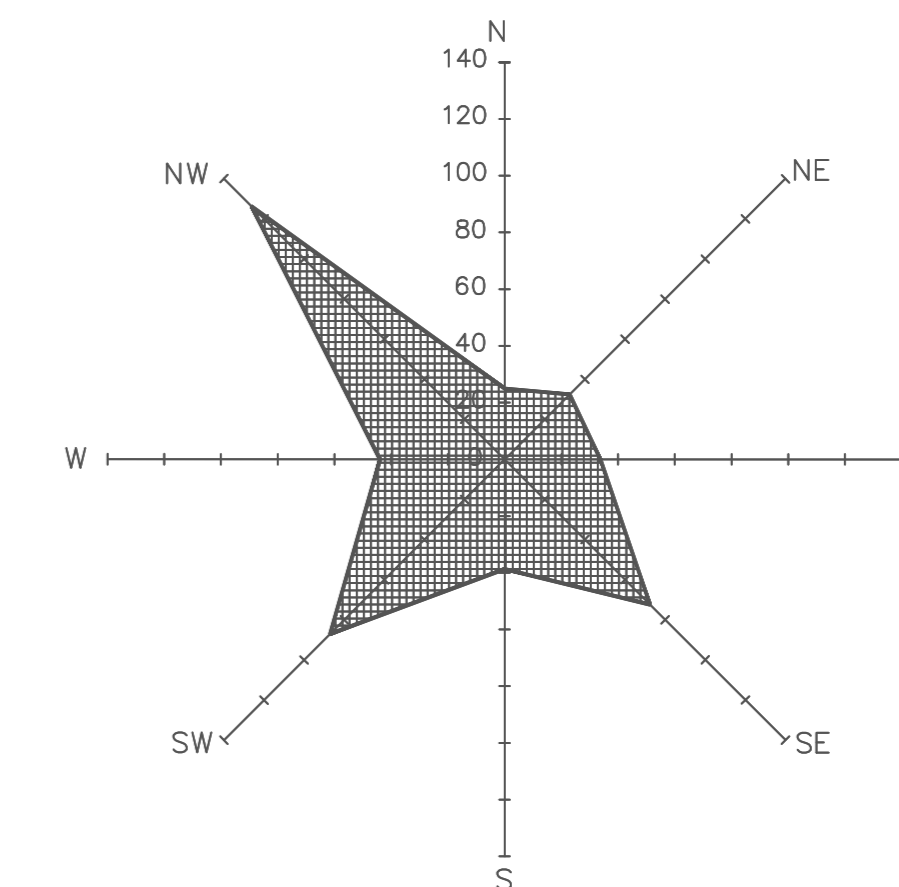

Граница обухвата Друга измена и допуна Плана генералне регулације "Центар - Стара варош" у Крагујевцу

ПОВРШИНЕ ЈАВНЕ НАМЕНЕ

ОБРАЗОВАЊЕ

- ОСНОВНО ОБРАЗОВАЊЕ
- СРЕДЊЕ ОБРАЗОВАЊЕ
- ВИСОКО ОБРАЗОВАЊЕ

ЗДРАВСТВО

- ОБЈЕКТИ ЗДРАВСТВЕНЕ ЗАШТИТЕ

ДЕЧЈА И СОВИЈАЛНА ЗАШТИТА

- ДЕЧЈА ЗАШТИТА
- СОЦИЈАЛНА ЗАШТИТА

КУЛТУРА

- ОБЈЕКТИ КУЛТУРЕ

ЗЕЛЕНИЛО

- ПАРКОВИ

УПРАВА И АДМИНИСТРАЦИЈА

- ОБЈЕКТИ УПРАВЕ/ АДМИНИСТРАЦИЈЕ
- ПОСЕБНА НАМЕНА

ОБЈЕКТИ ИНФРАСТРУКТУРЕ

- ОБЈЕКТИ КОМУНАЛНЕ ИНФРАСТРУКТУРЕ
- ОБЈЕКТИ ЖЕЛЕЗНИЦЕ
- САОБРАЋАЈНЕ ПОВРШИНЕ/ПАРКИНГ
- САОБРАЋАЈНЕ ПОВРШИНЕ/УЛИЦЕ
- ТРГОВИСКВЕР

ПОВРШИНЕ ОСТАЛЕ НАМЕНЕ

СТАНОВАЊЕ

- ОБЈЕКТИ ПОРОДИЧНОГ СТАНОВАЊА
- СТАМБЕНО- ПОСЛОВНИ ОБЈЕКТИ У ЗОНИ ПОРОДИЧНОГ СТАНОВАЊА
- ОБЈЕКТИ ВИШЕПОРОДИЧНОГ СТАНОВАЊА
- СТАМБЕНО- ПОСЛОВНИ ОБЈЕКТИ У ЗОНИ ВИШЕПОРОДИЧНОГ СТАНОВАЊА

УСЛУГЕ И МРЕЖА ЦЕНТРА

- ПОСЛОВАЊЕ

ВЕРСКИ ОБЈЕКТИ

- ВЕРСКИ ОБЈЕКТИ

РЕЧНИ ТОКОВИ

- РЕЧНИ ТОКОВИ

НЕИЗГРАЂЕНО ЗЕМЉИШТЕ

- НЕИЗГРАЂЕНО ЗЕМЉИШТЕ

ДРУГА ИЗМЕНА И ДОПУНА ПЛАНА ГЕНЕРАЛНЕ РЕГУЛАЦИЈЕ "ЦЕНТАР - СТАРА ВАРОШ" У КРАГУЈЕВЦУ

ЈП "УРБАНИЗАМ" - КРАГУЈЕВАЦ

ИНВЕСТИЦИЈИ И ИНВЕСТИЦИЈИ

ГРАД КРАГУЈЕВАЦ, Градска управа за развој и инвестиције

Јавно предузеће "УРБАНИЗАМ" - Крагујевац

ПОСТОЈЕЋА НАМЕНА ПОВРШИНА

ОПШТИНА: Крагујевац

УРБАНИЗАМ: ЈП "УРБАНИЗАМ" - Крагујевац

ПРОЈЕКТ: Градска управа за развој и инвестиције

И.С. ДИРЕКТОРА: Иван Станковић, директор ЈП

СТАМБЕНО-ПОСЛОВНИ ОБЈЕКТИ У ЗОНИ ПОРОДИЧНОГ СТАНОВАЊА

ЛЕГЕНДА:

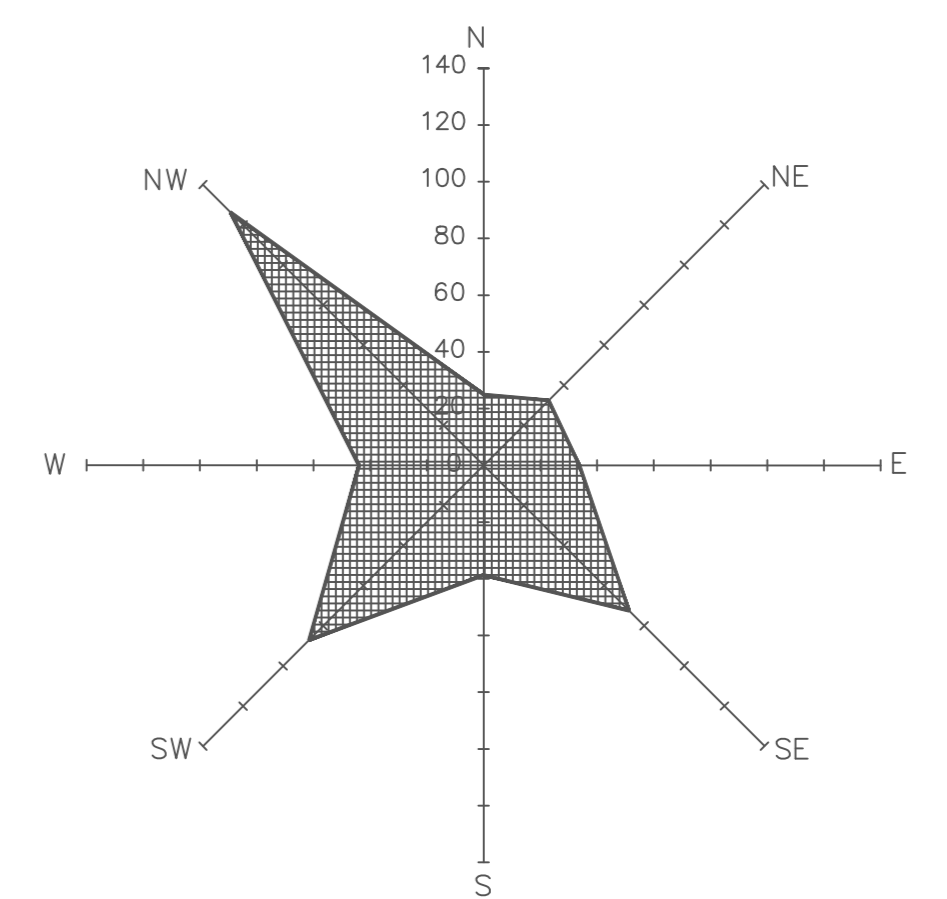

- Граница обухвата Друге измене и допуна Плана генералне регулације "Центар - Стара варош" у Крагујевцу
- ГРАНИЦА ГЛАВНОГ ГРАДСКОГ ЦЕНТРА
- ГРАНИЦА ЛОКАЛНОГ ЦЕНТРА
- ГРАНИЦА ЛИНИЈСКОГ ЦЕНТРА

ПОДЕЛА НА БЛОКОВЕ

- A.1.1 ОЗНАКА БЛОКА

ПОВРШИНЕ И ОБЈЕКТИ ЈАВНЕ НАМЕНЕ

- ДРЖАВНА И ЛОКАЛНА УПРАВА И АДМИНИСТРАЦИЈА
- ПРЕДШКОЛСКО ОБРАЗОВАЊЕ
- ОСНОВНО ОБРАЗОВАЊЕ
- СРЕДЊЕ ОБРАЗОВАЊЕ
- ВИСОКО ОБРАЗОВАЊЕ И НАУКА
- СТУДЕНТСКИ И УЧЕНИЧКИ СТАНДАРД
- ПРИМАРНА ЗДРАВСТВЕНА ЗАШТИТА
- СОЦИЈАЛНА ЗАШТИТА
- КУЛТУРА

ПОВРШИНЕ ОТВОРЕНИХ УРЕЂЕНИХ И ЗЕЛЕНИХ ПРОСТОРА

- ТРГ
- ПАРКОВИ, СКВЕРОВИ И ДРУГО ЈАВНО ЗЕЛЕНИЛО
- ЗАШТИТНО ЗЕЛЕНИЛО
- БЛОКОВСКА ЈАВНА ПОВРШИНА (ЗЕЛЕНИЛО, СПОРТ, РЕКРЕАЦИЈА, ПЕШАКЕ И КОЛСКЕ СТАЗЕ СА ПАРКИРАЊЕМ И МАНИПУЛАТИВНИМ ПОВРШИНАМА У ФУНКЦИЈИ ОКОЛНИХ НАМЕНА ОПРЕЂЕНО МОБИЛИРАОМ РАЗЛИЧИТИХ ТИПОВА И СВИМ САДРЖАЈИМА ИНФРАСТРУКТУРЕ)

ПОВРШИНЕ ЗА ПОСЕБНА НАМЕНА

- ПОСЕБНА НАМЕНА

ЕЛЕМЕНТИ РЕГУЛАЦИЈЕ

- РЕГУЛАЦИОНА ЛИНИЈА
- РЕГУЛАЦИОНА ЛИНИЈА-КАТАСТАРСКА ГРАНИЦА ПАРЦЕЛЕ
- ОСОВИНА САОБРАЋАНИЦА
- ИВНИЦАЦИ (геометрија саобраћајних и партерних елемената се може променити и финансијски извршити разрадом пројекатне документације)
- ГРАЂЕВИНСКА ЛИНИЈА
- НИВЕЛАЦИОНИ ЕЛЕМЕНТИ
- ПОСТОЈЕЋА ГРАЂЕВИНСКА ЛИНИЈА
- КАТАСТАРСКА МЕЂА
- КАТАСТАРСКА МЕЂНА ТАЧКА
- РЕКА
- РЕГУЛАЦИОНИ И ЗАШТИТНИ ПОЈАС РЕКЕ
- БИЦИКЛИСТИЧКИ КОРИДОР
- БИЦИКЛИСТИЧКА СТАЗА
- МАГИСТРАЛНА ЖЕЛЕЗНИЧКА ПРУГА
- ИНДУСТРИЈСКИ КОЛОСЕК
- ГАРАЖА
- ОБЈЕКТ ПОШТЕ
- ПОВРШИНЕ КОМУНАЛНЕ ДЕЛАТНОСТИ
- ПОВРШИНЕ И ОБЈЕКТИ ИНФРАСТРУКТУРЕ / Електроенергетска инфраструктура

ПОВРШИНЕ И ОБЈЕКТИ ОСТАЛЕ НАМЕНЕ

- ПОВРШИНЕ ЗА СТАНОВАЊЕ
 - A.1 - ВИШЕПОРОДИЧНО СТАНОВАЊЕ У ЗОНАМА ВИСОКИХ ГУСТИНА
 - A.2 - ПОРОДИЧНО СТАНОВАЊЕ У ЗОНАМА ВИСОКИХ ГУСТИНА
 - B.1 - ПОРОДИЧНО СТАНОВАЊЕ У ЗОНАМА СРЕДЊИХ ГУСТИНА
- ПОВРШИНЕ ЗА ПРИВРЕДНЕ ДЕЛАТНОСТИ
 - КОМЕРЦИЈАЛНИ САДРЖАЈИ
 - ПОВРШИНЕ ЗА МЕШОВИТЕ НАМЕНЕ
- ВЕРСКИ ОБЈЕКТИ
 - ВЕРСКИ ОБЈЕКТИ
 - ПЕШАЧКИ КОРИДОРИ ЈАВНОГ КАРАКТЕРА (простори које је потребно формирати као мале пешачке промене у оквиру остале намене приликом трансформације градског тлава (прелази објеката из А категорије у слојеве) минимална ширина пешачког коридора је 1,60м; материјализацијом и нивелационим решењем обезбедити несметано кретање свих лица)

ДРУГА ИЗМЕНА И ДОПУНА ПЛАНА ГЕНЕРАЛНЕ РЕГУЛАЦИЈЕ "ЦЕНТАР - СТАРА ВАРОШ" У КРАГУЈЕВЦУ

ЈП "УРБАНИЗАМ" - КРАГУЈЕВАЦ

ИНВЕСТИТОР И ОРГАНИЗАТОР ПРОЈЕКТА: ГРАД КРАГУЈЕВАЦ, Градска управа за развој и инвестиције

ОПШТИНА: Крагујевац

НАМЕНА: ПЛАНИРАНА НАМЕНА ПОВРШИНА

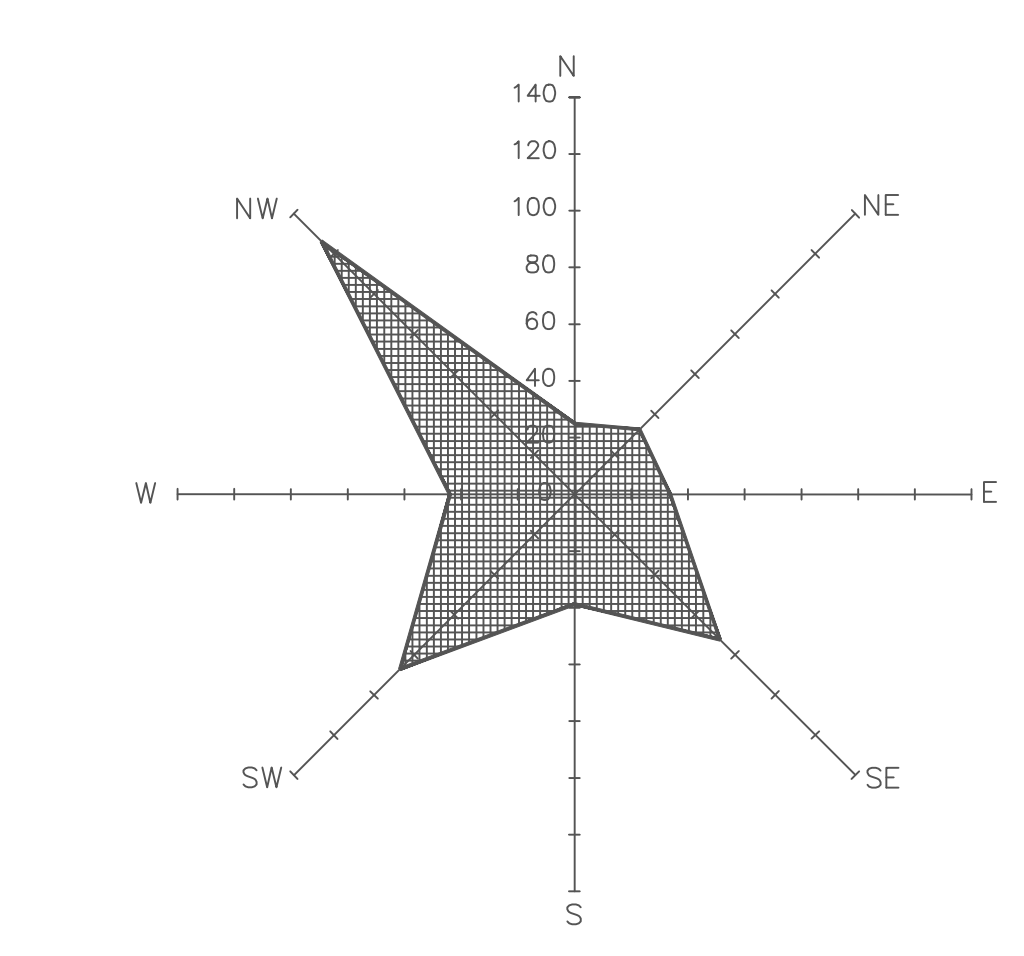
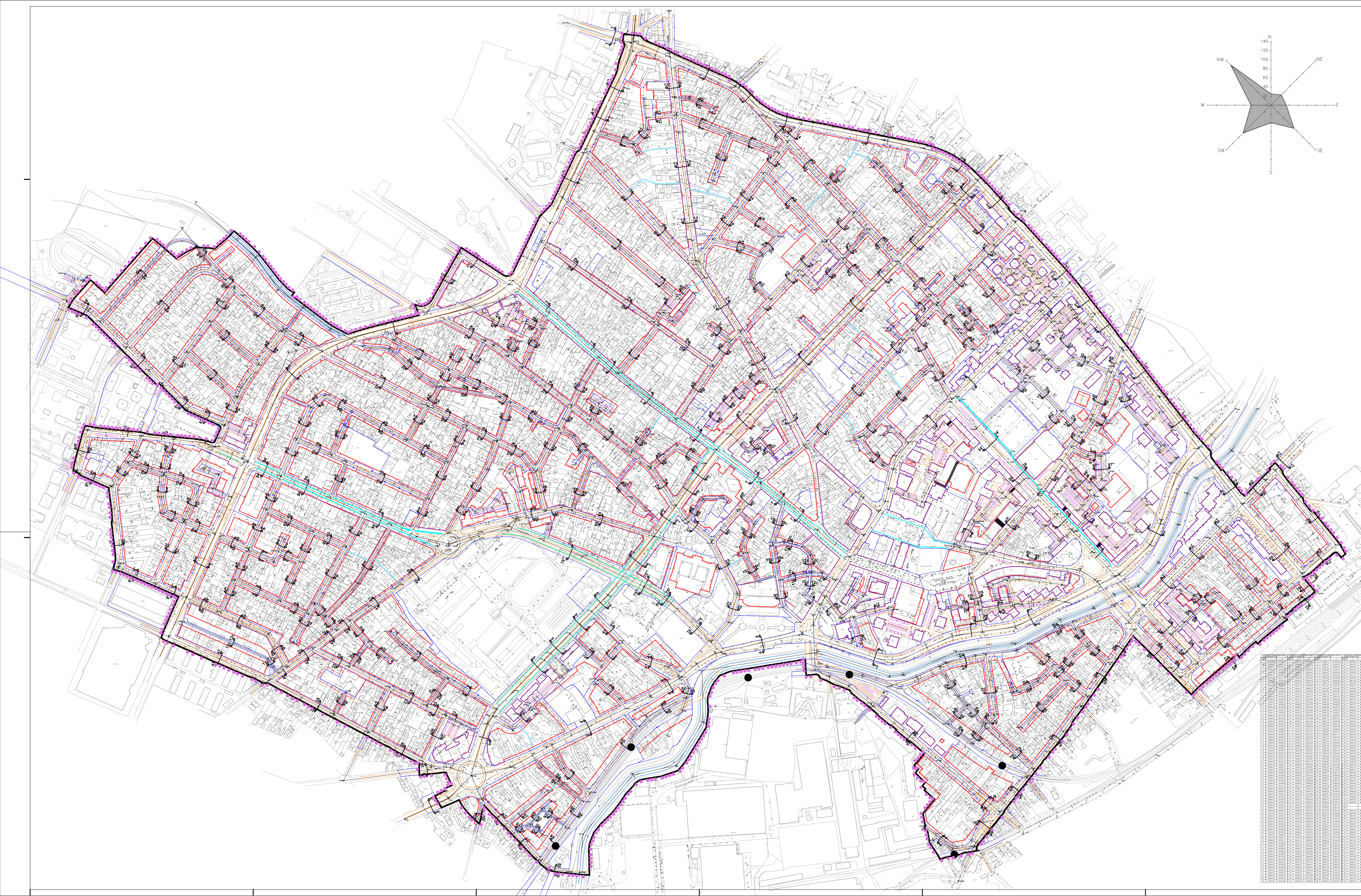

1-1	11-11	35-35	62-62	85-85
1-2	11-12	36-36	63-63	86-86
1-3	11-13	37-37	64-64	87-87
1-4	11-14	38-38	65-65	88-88
1-5	11-15	39-39	66-66	89-89
1-6	11-16	40-40	67-67	90-90
1-7	11-17	41-41	68-68	91-91
1-8	11-18	42-42	69-69	92-92
1-9	11-19	43-43	70-70	93-93
1-10	11-20	44-44	71-71	94-94
1-11	11-21	45-45	72-72	95-95
1-12	11-22	46-46	73-73	96-96
1-13	11-23	47-47	74-74	97-97
1-14	11-24	48-48	75-75	98-98
1-15	11-25	49-49	76-76	99-99
1-16	11-26	50-50	77-77	100-100
1-17	11-27	51-51	78-78	101-101
1-18	11-28	52-52	79-79	102-102
1-19	11-29	53-53	80-80	103-103
1-20	11-30	54-54	81-81	104-104
1-21	11-31	55-55	82-82	105-105
1-22	11-32	56-56	83-83	106-106
1-23	11-33	57-57	84-84	107-107
1-24	11-34	58-58	85-85	108-108
1-25	11-35	59-59	86-86	109-109
1-26	11-36	60-60	87-87	110-110
1-27	11-37	61-61	88-88	111-111
1-28	11-38	62-62	89-89	112-112
1-29	11-39	63-63	90-90	113-113
1-30	11-40	64-64	91-91	114-114
1-31	11-41	65-65	92-92	115-115
1-32	11-42	66-66	93-93	116-116
1-33	11-43	67-67	94-94	117-117
1-34	11-44	68-68	95-95	118-118
1-35	11-45	69-69	96-96	119-119
1-36	11-46	70-70	97-97	120-120
1-37	11-47	71-71	98-98	121-121
1-38	11-48	72-72	99-99	122-122
1-39	11-49	73-73	100-100	123-123
1-40	11-50	74-74	101-101	124-124
1-41	11-51	75-75	102-102	125-125
1-42	11-52	76-76	103-103	126-126
1-43	11-53	77-77	104-104	127-127
1-44	11-54	78-78	105-105	128-128
1-45	11-55	79-79	106-106	129-129
1-46	11-56	80-80	107-107	130-130
1-47	11-57	81-81	108-108	131-131
1-48	11-58	82-82	109-109	132-132
1-49	11-59	83-83	110-110	133-133
1-50	11-60	84-84	111-111	134-134
1-51	11-61	85-85	112-112	135-135
1-52	11-62	86-86	113-113	136-136
1-53	11-63	87-87	114-114	137-137
1-54	11-64	88-88	115-115	138-138
1-55	11-65	89-89	116-116	139-139
1-56	11-66	90-90	117-117	140-140
1-57	11-67	91-91	118-118	141-141
1-58	11-68	92-92	119-119	142-142
1-59	11-69	93-93	120-120	143-143
1-60	11-70	94-94	121-121	144-144
1-61	11-71	95-95	122-122	145-145
1-62	11-72	96-96	123-123	146-146
1-63	11-73	97-97	124-124	147-147
1-64	11-74	98-98	125-125	148-148
1-65	11-75	99-99	126-126	149-149
1-66	11-76	100-100	127-127	150-150
1-67	11-77	101-101	128-128	151-151
1-68	11-78	102-102	129-129	152-152
1-69	11-79	103-103	130-130	153-153
1-70	11-80	104-104	131-131	154-154
1-71	11-81	105-105	132-132	155-155
1-72	11-82	106-106	133-133	156-156
1-73	11-83	107-107	134-134	157-157
1-74	11-84	108-108	135-135	158-158
1-75	11-85	109-109	136-136	159-159
1-76	11-86	110-110	137-137	160-160
1-77	11-87	111-111	138-138	161-161
1-78	11-88	112-112	139-139	162-162
1-79	11-89	113-113	140-140	163-163
1-80	11-90	114-114	141-141	164-164
1-81	11-91	115-115	142-142	165-165
1-82	11-92	116-116	143-143	166-166
1-83	11-93	117-117	144-144	167-167
1-84	11-94	118-118	145-145	168-168
1-85	11-95	119-119	146-146	169-169
1-86	11-96	120-120	147-147	170-170
1-87	11-97	121-121	148-148	171-171
1-88	11-98	122-122	149-149	172-172
1-89	11-99	123-123	150-150	173-173
1-90	11-100	124-124	151-151	174-174
1-91	11-101	125-125	152-152	175-175
1-92	11-102	126-126	153-153	176-176
1-93	11-103	127-127	154-154	177-177
1-94	11-104	128-128	155-155	178-178
1-95	11-105	129-129	156-156	179-179
1-96	11-106	130-130	157-157	180-180
1-97	11-107	131-131	158-158	181-181
1-98	11-108	132-132	159-159	182-182
1-99	11-109	133-133	160-160	183-183
1-100	11-110	134-134	161-161	184-184

ГРАД КРАГУЈЕВАЦ

- ЛЕГЕНДА:**
- Граница обухвата Друге измене и допуна Плана генералне регулације "Центар - Стара варош" у Крагујевцу
 - УРБАНИСТИЧКА РЕГУЛАЦИЈА**
 - РЕГУЛАЦИОНА ЛИНИЈА
 - РЕГУЛАЦИОНА ЛИНИЈА-КАТАСТАРСКА ГРАНИЦА ПАРЦЕЛЕ
 - ИВИЧЊАЦИ
 - ОСОВНИА САОБРАЋАЈНИЦА
 - КАТАСТАРСКА МЕЉНА ТАЧКА
 - ГРАЂЕВИНСКА ЛИНИЈА
 - ПОСТОЈЕЋА ГРАЂЕВИНСКА ЛИНИЈА
 - ГРАЂЕВИНСКА ЛИНИЈА НА РЕГУЛАЦИОНОЈ ЛИНИЈИ
 - У случају несагласја графичког приказа и текстуалног описа, меродаван је опис ГЛП-П
 - НИВЕЛАЦИОНИ ЕЛЕМЕНТИ

РЕГУЛАЦИОНЕ ЛИНИЈЕ
 Регулационе линије су одређене границама катастарских парцела свака до је то приказано на графичком приказу. Дато означава линије сваке и друге елементе одређених профита узима на тај начин да је постојећа и дефинисана се будућим пројектима тих саобраћајница.

Регулационе линије које се на графичком приказу не поклапају са границама катастарских парцела одређене су ижеким карактеристикама: профита, котурних, координатних тачака регулације или линијама између постојећих катастарских међних тачака (мт).

ГРАЂЕВИНСКЕ ЛИНИЈЕ
 Код постојећих објеката уписаних у катастру непокретности, чији доо у ширини до 1м пролази преко грађевинске линије на графичком приказу дефинисане котурном, за постојеће објекте (реконструкције, адаптације и сл.) грађевинска линија одговара постојећој грађевинској линији (ГЛП).

БИЦИКЛИСТИЧКА СТАЗА
 Пешачки коридори јавног карактера, простори које је потребно формирати као мале пешачке промене у оквиру остале намене приликом трансформације градског ткива (прелазе објеката из А категорије у споредној или напредној зони пешачког коридора и 1,00м материјализације и нивелационе решењем обезбедити несметано кретање свих лица.

ДРУГА ИЗМЕНА И ДОПУНА ПЛАНА ГЕНЕРАЛНЕ РЕГУЛАЦИЈЕ "ЦЕНТАР - СТАРА ВАРОШ" У КРАГУЈЕВЦУ

ЈП "УРБАНИЗАМ" - КРАГУЈЕВАЦ

ГРАД КРАГУЈЕВАЦ Градска управа за развој и инвестиције
 Јавно предузеће "УРБАНИЗАМ" - Крагујевац

ПЛАН РЕГУЛАЦИЈЕ НИВЕЛАЦИЈЕ И ГРАЂЕВИНСКИХ ЛИНИЈА

ПРОЈЕКТОВАО: НИВЕЛАЦИЈА "УРБАНИЗАМ" - КРАГУЈЕВАЦ
 ПРОВЕРИО: ПЕЊИЧКИЋ ДИМИТРИЈЕВИЋ
 ИСПИТАО: ПЕЊИЧКИЋ ДИМИТРИЈЕВИЋ
 ДИЗАЈНОР: МЕРИЈА ТИШИЋ
 ДИЖИТАЛНИ ОДДЕЉАК: ИРИС-СТАЈИЋ

05 БРОЈ ЛИСТА 01 ДАТУМ 03.2025. РАЗМЕР 1:2500